

Регулирующий клапан, пластиковый / металлический

Конструкция

2/2-ходовой регулирующий клапан GEMÜ 565 оснащен поршневым приводом из нержавеющей стали. Все детали привода включая закрывающие пружины (за исключением уплотнительных элементов) выполнены из нержавеющей стали. В качестве функции управления предусмотрена функция «Нормально закрытый пружиной» (NC).

Характеристики

- Применение для нейтральных, агрессивных*, жидких и газообразных рабочих сред
- Корпус клапана и разделительная мембрана в исполнении из различных материалов
- Герметичное отделение среды от привода
- Эксплуатация регулирующего клапана возможна только в сочетании с электропневматическим регулятором положения или процесса. Для этого регулятор (GEMÜ 1434, 1435, 1436) должен быть смонтирован непосредственно на клапане или снаружи.
- Исполнения АTEX — по запросу

* см. характеристики рабочей среды на странице 2

Вид в разрезе

Датчик перемещения
для внешнего монтажа
регулятора положения
или процесса

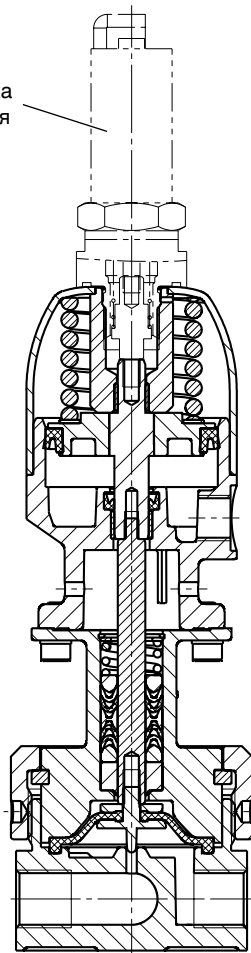

Технические характеристики

Рабочая среда

Агрессивные, нейтральные, газообразные и жидкие среды, не оказывающие отрицательного воздействия на физические и химические свойства соответствующих материалов корпусов и уплотнений.

Температура среды:

Пластиковый корпус клапана: см. таблицу внизу

Металлический корпус клапана: 80 °С

Условия окружающей среды

Температура окружающей среды от -15 до +55 °С

Ограничения см. в таблице соотношения давления/температуры»

Управляющая среда

Нейтральные газы

Макс. доп. температура управляющей среды 70 °С

Объем заполнения:

Размер привода 1Т2 0,031 дм³

Размер привода 1Т3 0,031 дм³

Класс утечки

DIN IEC 60534-4 IV L 1

Рабочее давление [бар]	Управляющее давление [бар]	Масса [кг] с пластиковым корпусом	Масса [кг] с металлическим корпусом
0 - 6	3,0 - 7,0*	1,5	2,3

Указаны значения избыточного давления в барах.

*для размера привода 1Т2

Корпуса клапанов из PVC и PVDF допустимы только до PN 6, из нержавеющей стали — до PN 10.

Соотношение давления/температуры для пластикового корпуса клапана (PN 6)

Температура °С Корпус из пластика	Допустимое рабочее давление в бар													
	-20	-10	±0	5	10	20	25	30	40	50	60	70	80	
Материал корпуса клапана														
PVC-U Code 1	-	-	-	-	6,0	6,0	6,0	4,8	3,6	2,1	0,9	-	-	
PVDF Code 20	6,0	6,0	6,0	6,0	6,0	6,0	6,0	5,4	4,8	4,3	3,8	3,2	2,8	

Другие диапазоны температуры по запросу. Обратите внимание, что на корпус клапана влияет и окружающая температура, и температура среды. Поэтому максимально допустимые значения, приведенные в таблице, не должны превышать.

Размеры

Датчик перемещения для внешнего монтажа регулятора положения или процесса

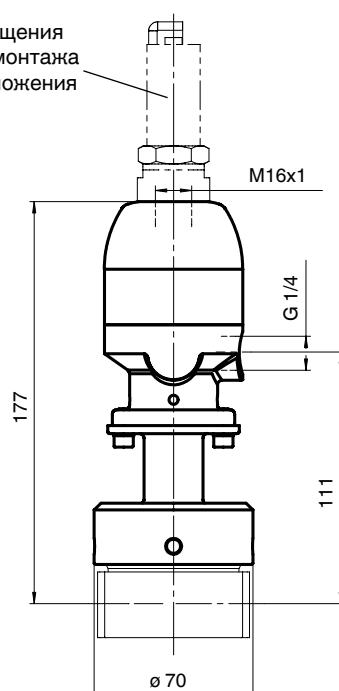

Данные для заказа

Форма корпуса		Функция управления	
Проходной корпус	D	Нормально закрытый пружиной (NC)	1
Вид соединения		Размер привода	
Резьбовое соединение		Размер привода DN 3 / 6 / 10	1T2
Резьбовая муфта DIN ISO 228	1	Размер привода DN 15	1T3
Резьбовой патрубком DIN 11851	6		
Арматурное резьбовое соединение с вкладышем DIN (муфта)	7		
Патрубок под хомут			
Хомут DIN 32676, серия A для трубы DIN 11850, монтажная длина согласно EN 558, серия 1	86		
Материал корпуса клапана		Регулировочная характеристика	
PVC-U, серый / регулирующий конус PEEK	1	Пропускная способность Kv / регулировочная характеристика	
PVDF / регулирующий конус PEEK	20	/ равнопроцент.	A*
1.4435 (ASTM A 351 CF3M) точное литье*	34	/ равнопроцент.	B*
		/ равнопроцент.	C*
		/ линейн.	D*
		/ линейн.	E*
* Материал равноценен 316L			
		* см. диаграмму на с. 4	
Материал разделительной мембраны		Пропускная способность Kv см. на с. 4	
FPM	4	Пропускная способность Kv: допуск ± 10 %	
EPDM	14		

Пример заказа	565	6	D	1	1	14	1	1T2	B	400
Тип	565									
Номинальный размер		6								
Форма корпуса (код)			D							
Вид соединения (код)				1						
Материал корпуса клапана (код)					1					
Материал разделительной мембраны (код)						14				
Функция управления (код)							1			
Размер привода (код)								1T2		
Регулировочная характеристика (код)									B	
Пропускная способность Kv										400

Чтобы сконфигурировать полноценный регулирующий клапан, необходимо объединить базовый клапан с пневмоприводом с электропневматическим регулятором. Для этой цели предусмотрены регуляторы положения и процесса GEMÜ 1434, 1435 и 1436. Ниже приведены два примера конфигурации регулирующего клапана.

Пример конфигурирования регулирующего клапана GEMÜ 565 с регулятором 1434, с непосредственным монтажом на клапане

Тип GEMÜ	Код для заказа
GEMÜ 565	565 15 D 1 34 14 1T3 A 250
Регулятор GEMÜ 1434	1434 000 Z 1 A 14 1 00 01 010
Монтажный комплект для непосредственного монтажа регулятора	1434S01Z0342010
Вариант соединения	1440 000 ZKS
Кабельный штекер M12 GEMÜ 1219	1219 000 Z 00 00DG 00M0 M125 A

Пример конфигурирования регулирующего клапана GEMÜ 565 с регулятором 1434, с внешним монтажом

Тип GEMÜ	Код для заказа
GEMÜ 565	565 15 D 1 34 14 1T3 A 250
Регулятор GEMÜ 1434	1434 000 Z 1 A 14 1 00 01 010
Датчик перемещения для внешнего монтажа	4232 000 Z 14 030 02M0 0000
Монтажный комплект для внешнего монтажа	4232 S01 Z 292403000
Кабельный штекер M12 GEMÜ 1219	1219 000 Z 00 00DG 00M0 M125 A

Пропускная способность Kv [л/ч]

Графические характеристики DN 3 (седло)

Графическая характеристика	Пропускная способность Kv [л/ч]
A	63
B	100
C	160
D	100

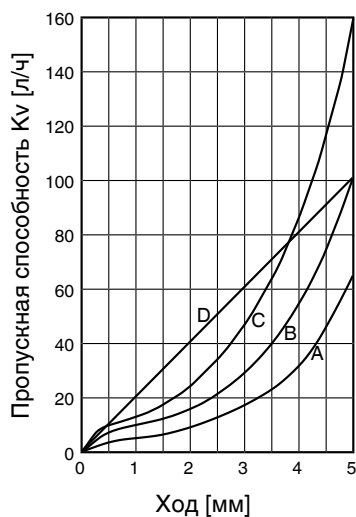

Графические характеристики DN 6 (седло)

Графическая характеристика	Пропускная способность Kv [л/ч]
A	250
B	400
C	630
D	250
E	630

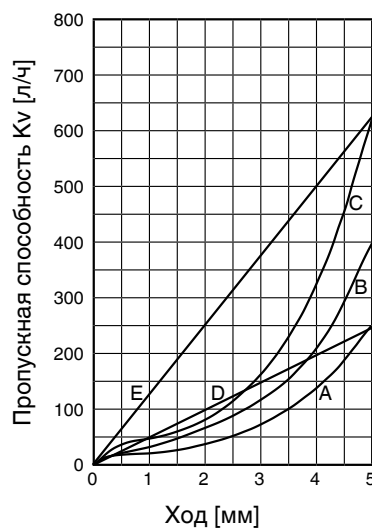

Графические характеристики DN 10 (седло)

Графическая характеристика	Пропускная способность Kv [л/ч]
A	1000
B	1600
D	1600

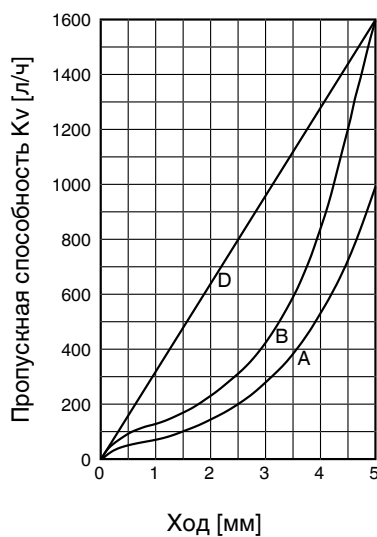

Графические характеристики DN 15 (седло)

Графическая характеристика	Пропускная способность Kv [л/ч]
A	2500
B	3300
D	3300

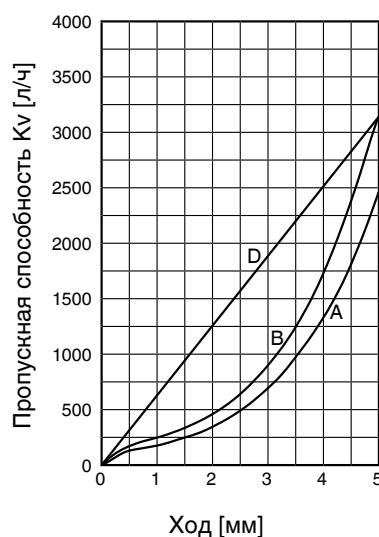

Размеры корпуса [мм]

Резьбовая муфта DIN ISO 228
Код соединения 1
Код материала корпуса клапана 1, 20, 34

DN (седло)	G
3	G 3/8
6	G 3/8
10	G 3/8
15	G 1/2

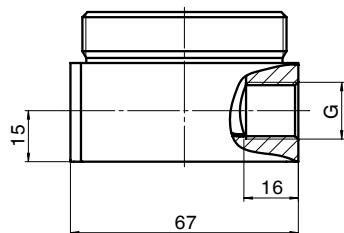

Арматурное резьбовое соединение
Код соединения 7
Код материала корпуса клапана 1

DN	G	øD	ød	LA	LB
3	G 3/4	35	16	130	164
6	G 3/4	35	16	130	164
10	G 3/4	35	16	130	164
15	G 1	43	20	130	168

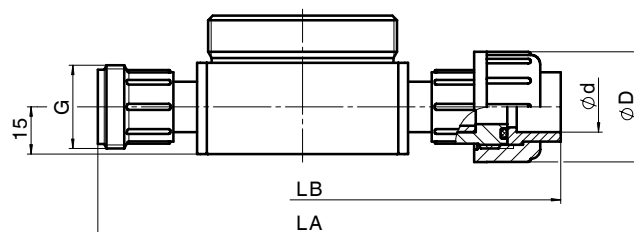

Резьбовой патрубков DIN 11851
Код соединения 6
Код материала корпуса клапана 34

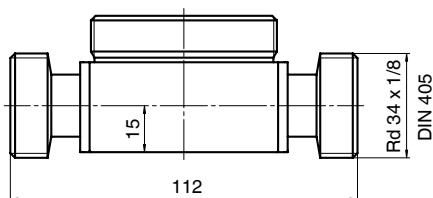

Патрубок под хомут
Код соединения 86
Код материала корпуса клапана 34

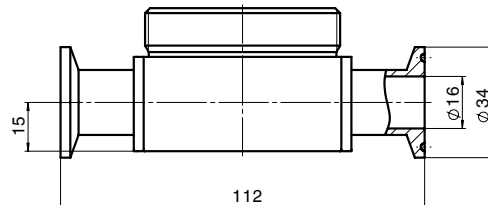

Монтажные размеры

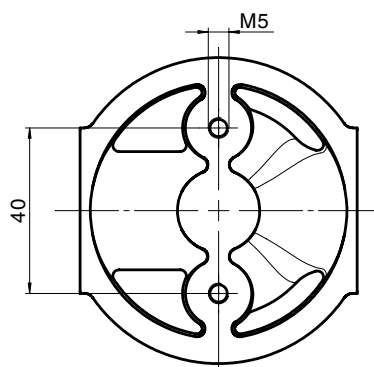

Обзор корпусов клапанов для GEMÜ 565

Код соединения	1			7	6	86
Код материала	1	20	34	1	34	34
DN 3	X	X	X	X	X	X
DN 6	X	X	X	X	X	X
DN 10	X	X	X	X	X	X
DN 15	X	X	X	X	X	X

Регулирующие клапаны



GEMÜ 565
Регулирующий клапан с регулятором положения с монтажом непосредственно на клапане



GEMÜ 563
Пластиковое исполнение
С электроприводом



GEMÜ 568
Металлическое
исполнение
С электроприводом

Другие регуляторы



GEMÜ 1436 cPos
Электропневматический регулятор положения



GEMÜ 1435 ePos
Электропневматический регулятор положения

Сведения о других седельных клапанах, принадлежностях и прочей продукции — см. производственную программу и прайс-лист.
Обращайтесь к нам!

GEMÜ® КЛАПАНЫ, СИСТЕМЫ
ИЗМЕРЕНИЯ И РЕГУЛИРОВАНИЯ

