

Управляемый обратный клапан, пластиковый

Конструкция

Управляемые обратные клапаны GEMÜ N086, N186 и N786 обеспечивают в технологических установках постоянное противодавление. Когда входное давление поднимается выше предустановленного значения, мембрана поднимается, преодолевая усилие пружины. Клапан открывается, и избыточное давление может быть сброшено в отводящий трубопровод. Когда давление на стороне входа опускается, клапан закрывается за счет того, что пружина прижимает мембрану к седлу клапана. Усилие пружины можно настраивать по необходимости при помощи регулировочного винта и зафиксировать контргайкой.

Технические характеристики*

- Номинальные размеры: от DN 10 до DN 100
- Вид соединений: патрубки, фланцы, арматурное резьбовое соединение с вкладышем
- Материалы корпуса: PVC-U, PP-B, PVDF
- Материалы уплотнения: EPDM, PTFE
- Температура среды: от -20 до +100 °C
- Диапазон настройки: от 0,5 до 10 бар

Преимущества

- Рабочее давление легко настраивается регулировочным винтом и может быть зафиксировано встроенной контргайкой. При необходимости, можно опломбировать выполненную настройку.
- Благоприятная гидродинамическая форма корпуса клапана обеспечивает высокую производительность.
- Рассогласования сводятся к минимуму за счет использования большой управляющей поверхности и спиральной пружины
- Исполнительный привод герметично отделен от среды

* в зависимости от исполнения и/или рабочих параметров

Вид в разрезе

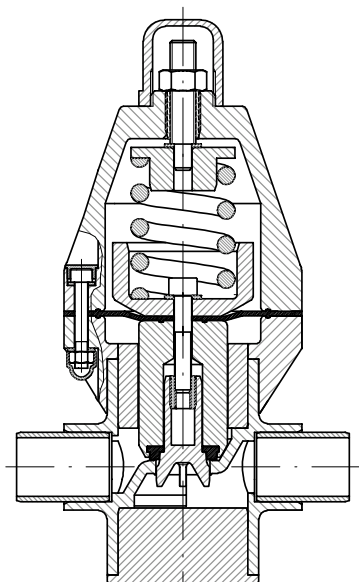

Технические характеристики

Рабочая среда

Агрессивные, нейтральные, жидкие вещества, не оказывающие отрицательного воздействия на физические и химические свойства материалов соответствующих корпусов и уплотнений.

Допущены текучие среды группы 1 согласно Директиве 97/23/EG, статья 9, давление паров которых при допустимой максимальной температурк не более чем на 0,5 бар превышает нормальное атмосферное давление (1013 мбар).

Температура рабочей среды

Корпус клапана PVC-U от 10 до 60 °C

Корпус клапана PP-B от 5 до 80 °C

Корпус клапана PVDF от -20 до 100 °C

Допустимое рабочее давление зависит от температуры рабочей среды.

Условия окружающей среды

Температура окружающей среды макс. 60 °C

Технические характеристики

Тип	Номинальный размер	PN	Диапазон установки [бар]
GEMÜ N186	DN 10–50	10	0,5 - 10
GEMÜ N086	DN 65–80	6	1 - 6
	DN 100	4	1 - 4
GEMÜ N786	DN 10–25	10	0,5 - 10
	DN 32–40	4	0,5 - 4

Соответствие давления/температуры для N186 (DN 10–50), N786 (DN 10 – DN 25)

Температура °C (корпус из пластика)		-20	-10	±0	5	10	20	25	30	40	50	60	70	80	90	100
Материал корпуса клапана		Допустимое рабочее давление в бар														
PVC-U	код 1	-	-	-	-	10,0	10,0	10,0	8,0	6,0	3,5	1,5	-	-	-	-
PP-B	код 5	-	-	-	10,0	10,0	10,0	10,0	8,5	7,0	5,5	4,0	2,7	1,5	-	-
PVDF	код 20	10,0	10,0	10,0	10,0	10,0	10,0	10,0	9,0	8,0	7,0	6,3	5,4	4,7	3,6	2,5

Другие температурные диапазоны по запросу. Обратите внимание, что на корпус клапана влияет и окружающая температура, и температура среды. Поэтому максимально допустимые значения, приведенные в таблице, не должны превышать.

Соответствие давления/температуры для N086 (DN 65 – DN 80)

Температура °C (корпус из пластика)		-20	-10	±0	5	10	20	25	30	40	50	60	70	80	90	100
Материал корпуса клапана		Допустимое рабочее давление в бар														
PVC-U	код 1	-	-	-	-	6,0	6,0	6,0	4,8	3,6	2,10	0,90	-	-	-	-
PP-B	код 5	-	-	-	6,0	6,0	6,0	6,0	5,1	4,2	3,30	2,40	1,62	0,90	-	-
PVDF	код 20	6,0	6,0	6,0	6,0	6,0	6,0	6,0	5,4	4,8	4,26	3,78	3,24	2,82	2,16	1,50

Другие температурные диапазоны по запросу. Обратите внимание, что на корпус клапана влияет и окружающая температура, и температура среды. Поэтому максимально допустимые значения, приведенные в таблице, не должны превышать.

Соответствие давления/температуры для N086 (DN 100), N786 (DN 32 – DN 40)

Температура °C (корпус из пластика)		-20	-10	±0	5	10	20	25	30	40	50	60	70	80	90	100
Материал корпуса клапана		Допустимое рабочее давление в бар														
PVC-U	код 1	-	-	-	-	4,0	4,0	4,0	3,2	2,4	1,40	0,60	-	-	-	-
PP-B	код 5	-	-	-	4,0	4,0	4,0	4,0	3,4	2,8	2,20	1,60	1,08	0,60	-	-
PVDF	код 20	4,0	4,0	4,0	4,0	4,0	4,0	4,0	3,6	3,2	2,84	2,52	2,16	1,88	1,44	1,0

Другие температурные диапазоны по запросу. Обратите внимание, что на корпус клапана влияет и окружающая температура, и температура среды. Поэтому максимально допустимые значения, приведенные в таблице, не должны превышать.

Диаграмма N186

DN 10 - 15

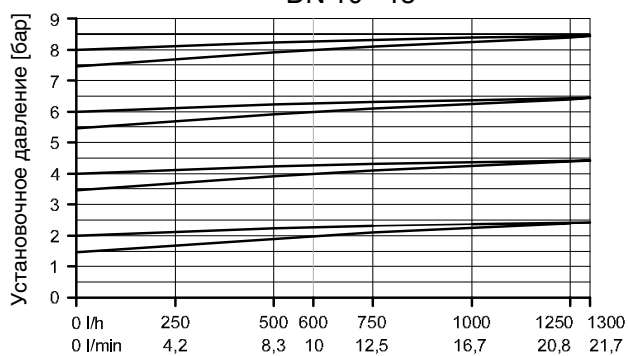

DN 20

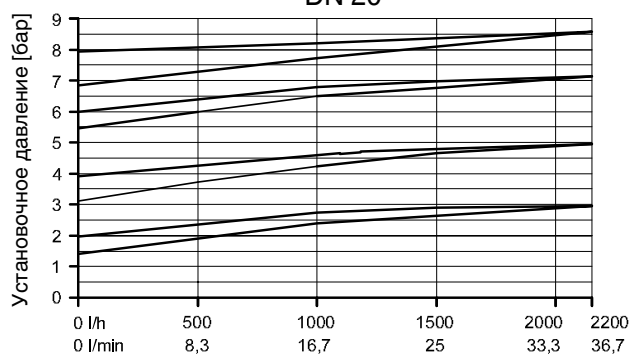

DN 25

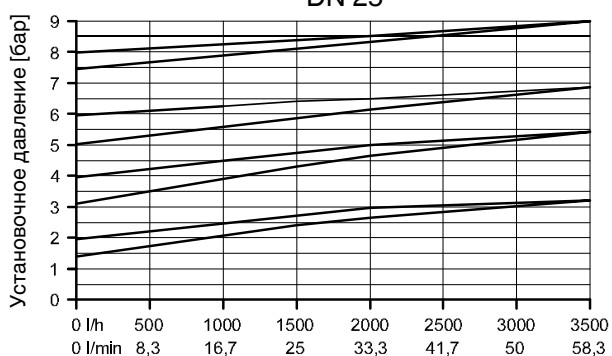

DN 32

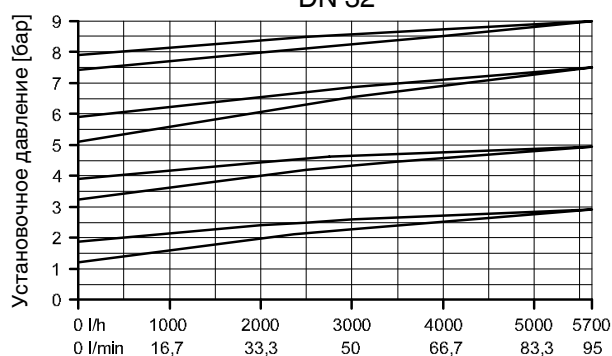

DN 40

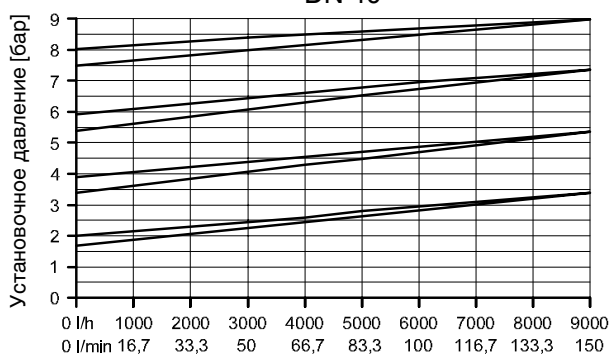

DN 50

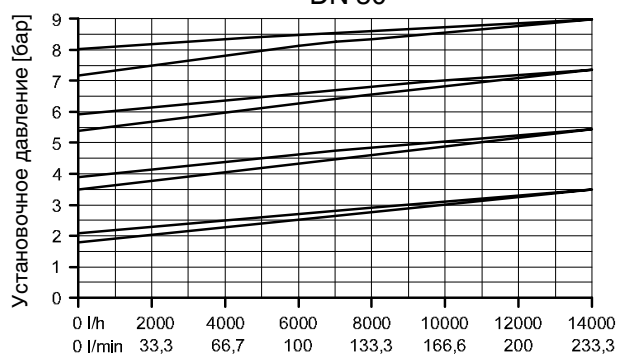

Характеристики на диаграммах показывают падение установленного давления с 0 до макс. допустимого расхода. Верхняя линия показывает график давления открытия, нижняя — график давления закрытия. Все линии относятся к воде при 20 °С.

Диаграмма N086

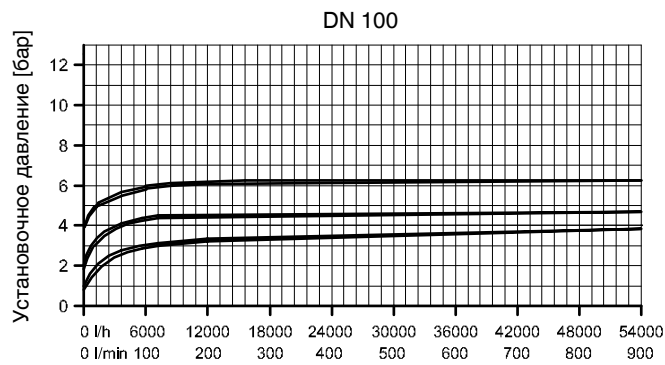
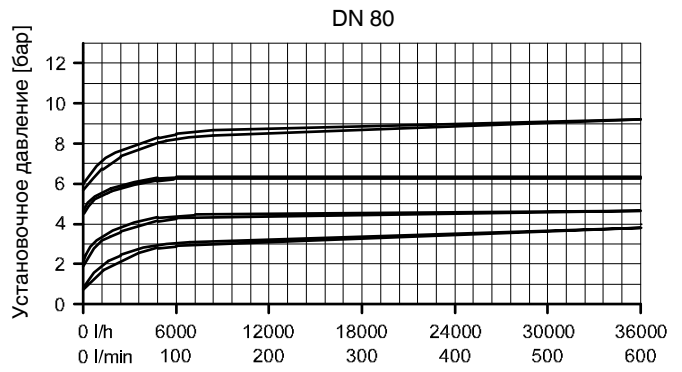
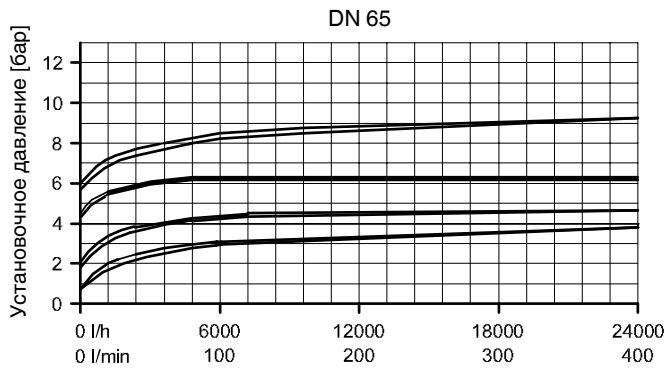

Характеристики на диаграммах показывают падение установленного давления с 0 до макс. допустимого расхода.
Верхняя линия показывает график давления открытия, нижняя — график давления закрытия. Все линии относятся к воде при 20 °С.

Диаграмма N786

DN 10

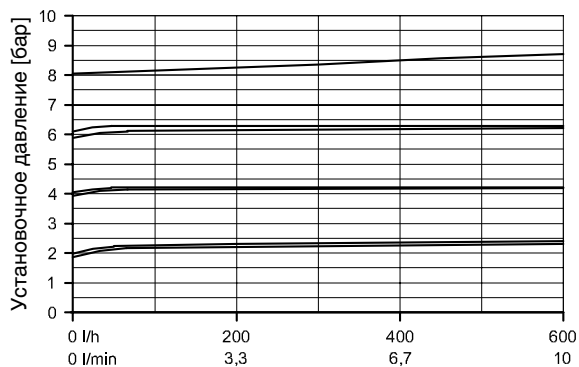

DN 15

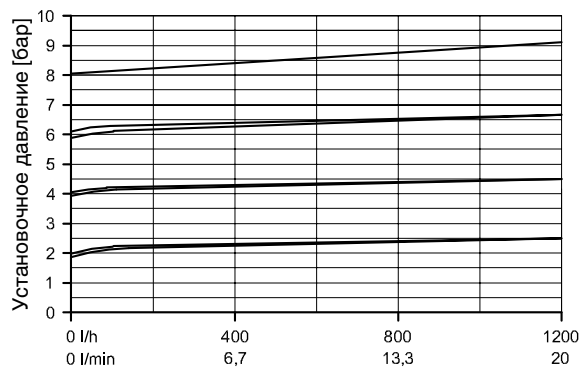

DN 20

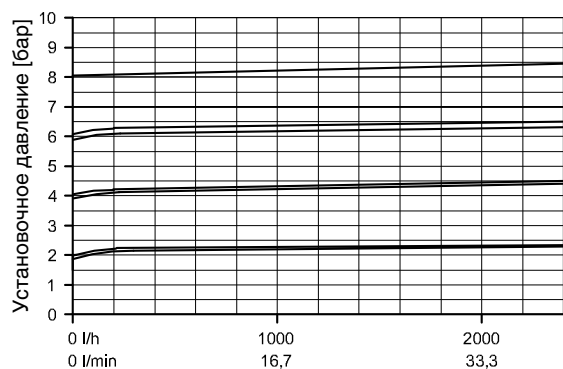

DN 25

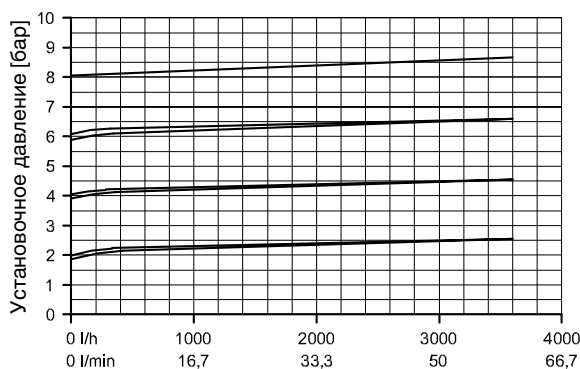

DN 32

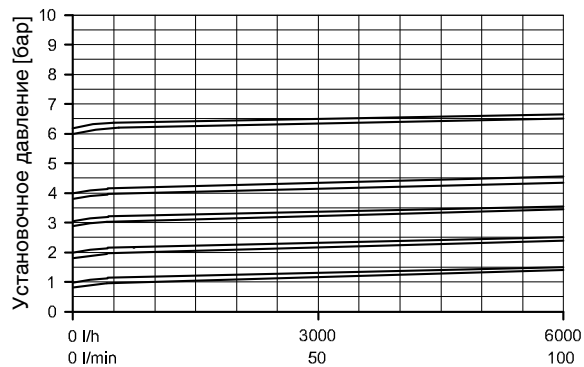

DN 40

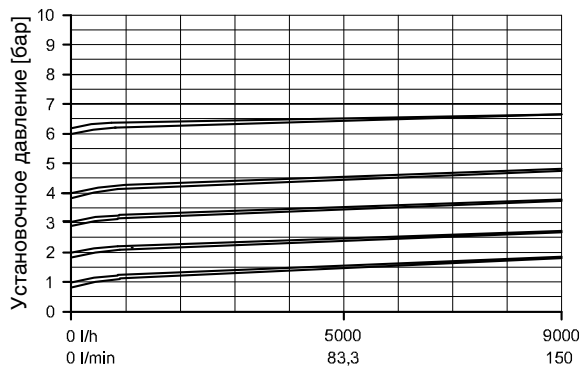

Характеристики на диаграммах показывают падение установленного давления с 0 до макс. допустимого расхода. Верхняя линия показывает график давления открытия, нижняя — график давления закрытия. Все линии относятся к воде при 20 °С.

Данные для заказа

Тип клапана	Код
Управляемый обратный клапан DN 65 – DN 100	N086
Управляемый обратный клапан DN 10 – DN 50	N186
Управляемый обратный клапан DN 10 – DN 40	N786

Материал корпуса клапана	Код
PVC-U, серый	1
PVDF	20
PP-B	B5

Форма корпуса	Код
Двуходовой проходной корпус	D

Материал мембраны	Код
EPDM	14
PTFE/EPDM, PTFE кашированный	52

Вид соединения	Код
Патрубок DIN	0
Фланец EN 1092 / PN10 / форма B, монтажная длина согласно EN 558, серия 1, ISO 5752, базовая серия 1	4
Арматурное резьбовое соединение с вкладышем DIN (муфта)	7
Патрубок под инфракрасную сварку встык	20
Арматурное резьбовое соединение с вкладышем DIN (инфракрасная сварка встык)	78
Обзор доступных корпусов клапана см. на с. 9	

Пример заказа	N186	25	D	0	1	14
Тип	N186					
Номинальный размер		25				
Форма корпуса (код)			D			
Вид соединения (код)				0		
Материал корпуса клапана (код)					1	
Материал мембраны (код)						14

Размеры [мм]

N086, N186

DN	d	L		L1	L2	øD	h	H
		Код 0	Код 20	Код 4	Код 7, 78			
10	16	134	-	140	154	83	20,0	137
15	20	134	158	140	154	83	20,0	137
20	25	134	158	140	154	83	20,0	137
25	32	174	198	180	185	112	27,0	199
32	40	174	202	180	248	165	27,0	199
40	50	224	256	230	248	165	43,0	290
50	63	244	256	250	252	165	43,0	290
65	75	284	284	290	280	180	47,5	275
80	90	360	360	370	-	250	55,0	410
100	110	380	380	390	-	250	70,0	485

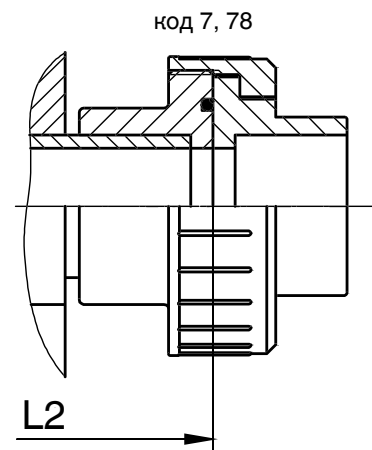
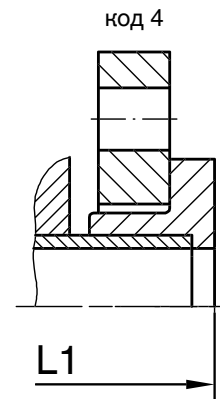
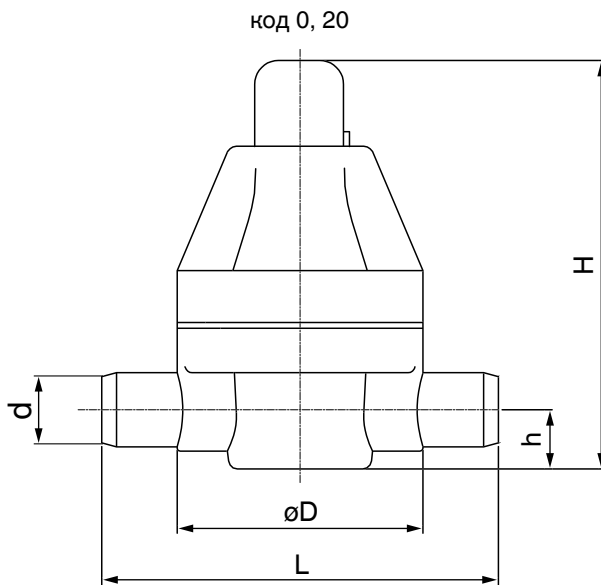

Размеры [мм]

N786

DN	d	L		L1	L2	l	H	h	D
		Код 0	Код 20	Код 4	Код 7, 78				
10	16	134	-	140	154	102	138	38	83
15	20	134	172	140	154	102	138	38	83
20	25	154	190	160	174	110	200	55	112
25	32	154	190	160	174	110	200	55	112
32	40	224	262	230	248	162	248	85	165
40	50	224	262	230	252	162	248	85	165

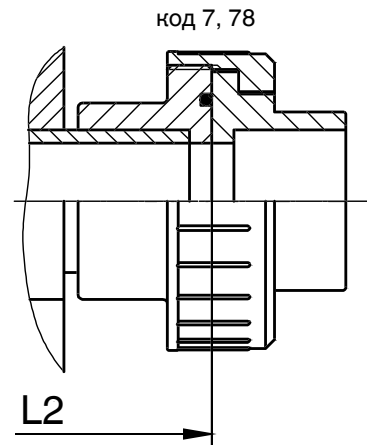
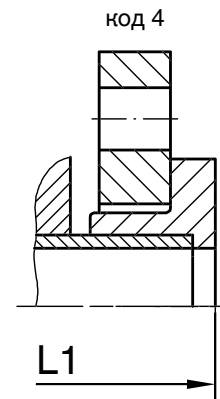
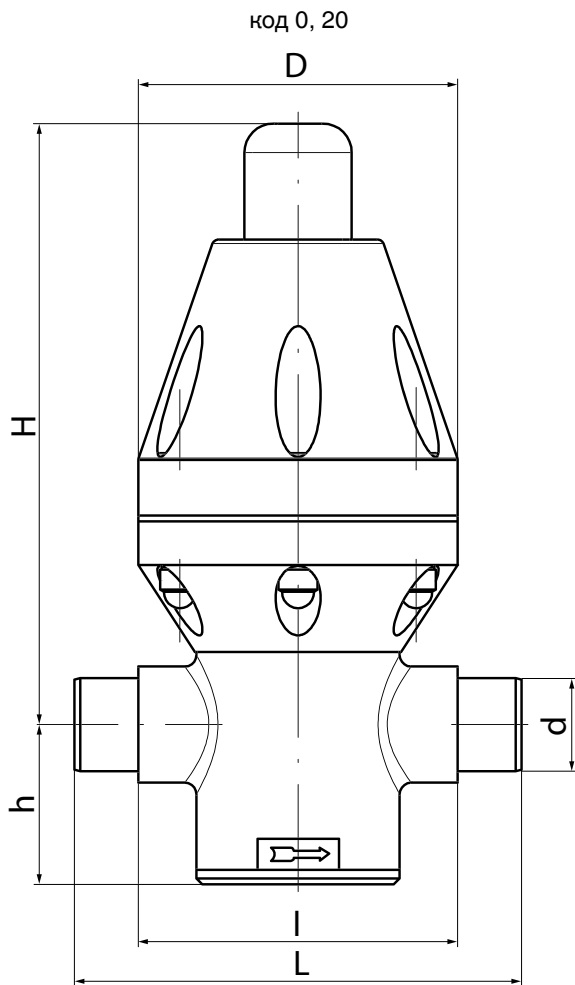

Обзорная таблица корпусов клапанов для N186, N786

Код соединения	0	4	7	20	78
Код материала	1, 20, B5	1, 20, B5	1, 20, B5	20, B5	20, B5
DN					
10	X	X	X	-	-
15	X	X	X	X	X
20	X	X	X	X	X
25	X	X	X	X	X
32	X	X	X	X	X
40	X	X	X	X	X
50*	X	X	X	X	X

* DN 50 не относится к GEMÜ N786

Обзорная таблица корпусов клапанов для N086

Код соединения	0		4		20	
Код материала	1, B5	20	1, B5	20	B5	20
DN						
65	X	X	X	X	X	X
80	X	-	X	-	X	-
100	X	-	X	-	X	-

GEMÜ® КЛАПАНЫ, СИСТЕМЫ
ИЗМЕРЕНИЯ И РЕГУЛИРОВАНИЯ

