

Клапан с прямым шпинделем, металлический

Конструкция

2/2-ходовой клапан с внешним управлением GEMÜ 536 оснащен мембранным приводом, практически не требующим обслуживания, который может приводиться в действие с помощью нейтральных газообразных сред. Для перекрытия потока на седле клапана используется подвижная головка клапана, расположенная на шпинделе клапана.

Уплотнение шпинделя клапана осуществляется самоуплотняющейся сальниковой набивкой, благодаря чему обеспечивается не требующее обслуживания и надежное уплотнение шпинделя клапана на протяжении длительного срока эксплуатации.

Съемное кольцо перед сальниковой набивкой дополнительно защищает ее от загрязнения и повреждения.

Преимущества

- Высокая пропускная способность
- Подходит для эксплуатации при высокой рабочей температуре и давлении
- Дополнительные принадлежности:
Ограничитель хода / визуальный индикатор / ручное аварийное управление / пилотный клапан с ручным аварийным управлением / электрические датчики положения / электропневматические регуляторы положения
- Конусный регулирующий плунжер (для версии с регулировкой)

Вид в разрезе

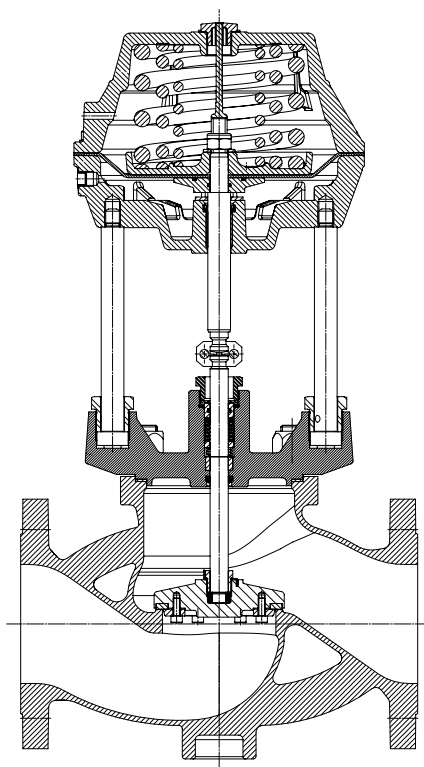

Технические характеристики

Рабочая среда

Агрессивные, нейтральные, газообразные и жидкие среды, не оказывающие отрицательного воздействия на физические и химические свойства соответствующих материалов корпусов и уплотнений.

Макс. доп. давление рабочей среды см. в таблице

Температура среды от -10 °C до +180 °C

Макс. допустимая вязкость 600 мм²/с

Другие исполнения для более низкой / высокой температуры и для более высокой вязкости по запросу.

Условия окружающей среды

Температура окружающей среды макс. 60 °C

Управляющая среда

Нейтральные газы

Макс. доп. температура управляющей среды 60 °C

Макс. управляющее давление 7 бар

Объем заполнения

Размер привода 3 2,5 дм³

Размер привода 4 6,8 дм³

Класс утечки

Клапан открытия/закрытия:
Класс утечки A согласно P11/P12 EN 12266-1

Регулирующий клапан: DIN IEC 60534-4 VI L 1

Максимально допустимая степень утечки седлового уплотнения / клапанов Откр./Закр.

Уплотнение седла	Стандарт	Метод испытания	Класс утечки	Испытательная среда
PTFE	DIN EN 12266-1	P12	A	Воздух

Максимально допустимый класс утечки седлового уплотнения / Регулирующий клапанов

Уплотнение седла	Стандарт	Метод испытания	Класс утечки	Испытательная среда
PTFE	DIN EN 60534-4	1	VI	Воздух

DN	Функция управления 1				Функция управления 2				Функция управления 3				Пропускная способность Kv [м ³ /ч]
	Рабочее давление [bar]	Управляющее давление	Размер привода	Масса [кг]	Рабочее давление [bar]	Управляющее давление	Размер привода	Масса [кг]	Рабочее давление [bar]	Управляющее давление	Размер привода	Масса [кг]	
50*	12,0	3,0 - 7,0	3A1	35	40,0	макс. 5,5	3AN	41	40,0	макс. 5,0	3AN	40	50
	25,0	4,5 - 7,0	3A2	37									
	30,0	5,5 - 7,0	3A3	38									
	40,0	4,0 - 7,0	4A2	68									
65	6,0	3,0 - 7,0	3A1	37	16,0	макс. 7,0	3AN	43	16,0	макс. 7,0	3AN	42	85
	10,0	4,5 - 7,0	3A2	39									
	16,0	5,5 - 7,0	3A3	40									
80	3,0	3,0 - 7,0	3A1	40	16,0	макс. 7,0	3AN	46	16,0	макс. 7,0	3AN	45	120
	6,0	4,5 - 7,0	3A2	42									
	9,0	5,5 - 7,0	3A3	43									
	16,0	5,5 - 7,0	4A3	76									
100	4,0	4,5 - 7,0	3A2	53	14,0	макс. 7,0	3AN	57	16,0	макс. 7,0	3AN	56	200
	6,0	5,5 - 7,0	3A3	54									
	12,0	5,5 - 7,0	4A3	87									
125	3,5	5,5 - 7,0	3A3	66	9,0	макс. 7,0	3AN	69	10,0	макс. 7,0	3AN	68	290
	8,0	5,5 - 7,0	4A3	99									
150	4,5	5,5 - 7,0	4A3	118	6,0	макс. 7,0	3AN	88	6,0	макс. 7,0	3AN	87	380
					16,0								

* DN 50 только с Уплотнение седла код 5G

Все значения давления — избыточное давление, одностороннее рабочее давление — указаны в барах. Более высокие значения давления и температуры по запросу.

При максимальных значениях рабочего давления следует учитывать соотношение давления/температуры (см. таблицу ниже).

Пропускная способность Kv определена согласно стандарту DIN EN 60534, соединение в виде фланца EN 1092. Данные пропускной способности Kv относятся к функции управления 1 (NC) и максимально возможному размеру привода для соответствующего номинального размера. У других сочетаний пропускная способность Kv может отличаться.

Технические характеристики

Соотношение давления/температуры для клапанов с прямым шпинделем

Код соединения	Код материала	Допустимое рабочее давление в барах при температуре в °С*					
		RT	100	150	200	250	300
8	37	16,0	16,0	14,5	13,4	12,7	11,8
11	37	40,0	40,0	36,3	33,7	31,8	29,7
39	37	19,0	16,0	14,8	13,6	12,0	10,2
8	90	16,0	16,0	15,5	14,7	13,9	11,2
39	90	17,2	16,0	14,8	13,9	12,1	10,2

* Арматуру можно использовать при температуре до -10 °С RT = комнатная температура
Все значения давления указаны для избыточного давления в барах.

Соотнесение пропускной способности, номер регулирующей головки Материал корпуса клапана 1.4408 (код 37), EN-GJS-400-18-LT (код 90)

Номинальный размер DN	Пропускная способность [м³/ч]	Размер привода	равнопроцент. (мод.)
50	40	3	RS316
	40	4	RS315
65	70	3	RS300
80	100	3	RS301
	100	4	RS302
100	100	3	RS303
	100	4	RS304
	160	3	RS305
	160	4	RS306
125	160	3	RS307
	160	4	RS308
	225	3	RS309
	225	4	RS310
150	200	4	RS312
	290	4	RS314

Диаграмма значений пропускной способности Kv



Указанная диаграмма показывает примерное протекание кривой значений пропускной способности Kv.

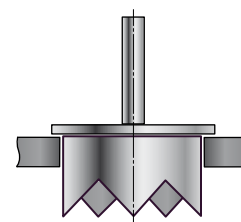

Конусный регулирующий плунжер

Диаграмма рабочего и управляющего давления

Функция управления 2 и 3 / размер привода, код 3AN

Макс. доп. управляющее давление

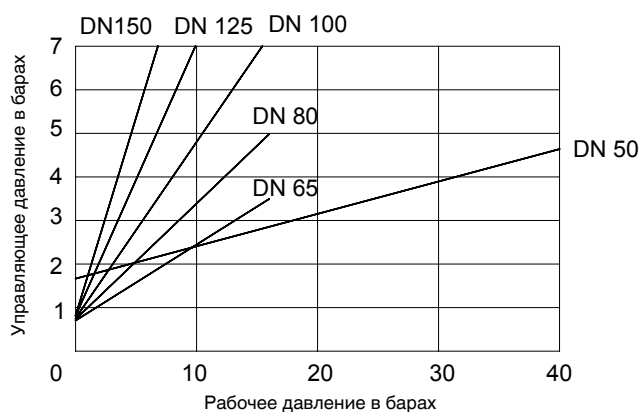

Функция управления 2 и 3 / размер привода, код 4AN

Макс. доп. управляющее давление



Примечание. В приведенных выше диаграммах указано минимально необходимое управляющее давление в зависимости от рабочего давления для приводов в положении «Нормально открытый пружиной» (функция управления 2). Для приводов в положении «Управление в двух направлениях» (функция управления 3) необходимое управляющее давление может быть ниже на 1 бар, чем указано в диаграмме.

Данные для заказа

Форма корпуса	Код
Проходной корпус	D

Вид соединения	Код
Фланец EN 1092 / PN 16 / форма B, монтажная длина согласно EN 558, серия 1, ISO 5752, базовая серия 1	8
Фланец EN 1092 / PN 40 / форма B, монтажная длина согласно EN 558, серия 1, ISO 5752, базовая серия 1	11
Фланец ANSI класс 125/150 RF, монтажная длина согласно EN 558, серия 1, ISO 5752, базовая серия 1	39

Материал корпуса клапана	Код
1.4408, литье из нержавеющей стали	37
EN-GJS-400-18-LT (GGG 40.3), чугун с шаровидным графитом	90

Уплотнение седла	Код
PTFE	5
PTFE, усиленный стекловолокном	5G
* код 5 только для DN 65 - 150	

Функция управления	Код
Нормально закрытый пружиной (NC)	1
Нормально открытый пружиной (NO)	2
Управление в двух направлениях (DA)	3

Размер привода	Код
Размер привода \varnothing 256	3
Размер привода \varnothing 360	4

Исполнение привода	Код
металлический	A

Комплект пружин	Код
для функций управления 1	1, 2, 3
Функция управления 2 и 3	N

Специальные исполнения	Код
Температура среды от -10 до 210 °C (Только с уплотнениями код 5G и 10)	K-номер 2023

Пример заказа	536	80	D	8	37	5	1	3	A	3	-
Тип	536										
Номинальный размер		80									
Форма корпуса (код)			D								
Вид соединения (код)				8							
Материал корпуса клапана (код)					37						
Уплотнение седла (код)						5					
Функция управления (код)							1				
Размер привода (код)								3			
Исполнение привода (код)									A		
Комплект пружин (код)										3	
Специальные исполнения (код)											-

Размеры привода [мм]

Привод, код 3A1 - 3A2 - 3A3
Функция управления 1

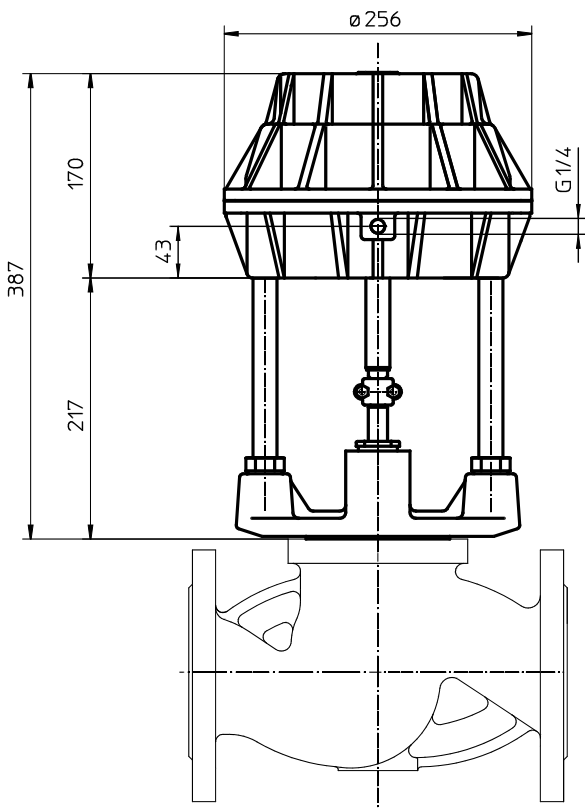

Привод, код 4A2 - 4A3
Функция управления 1

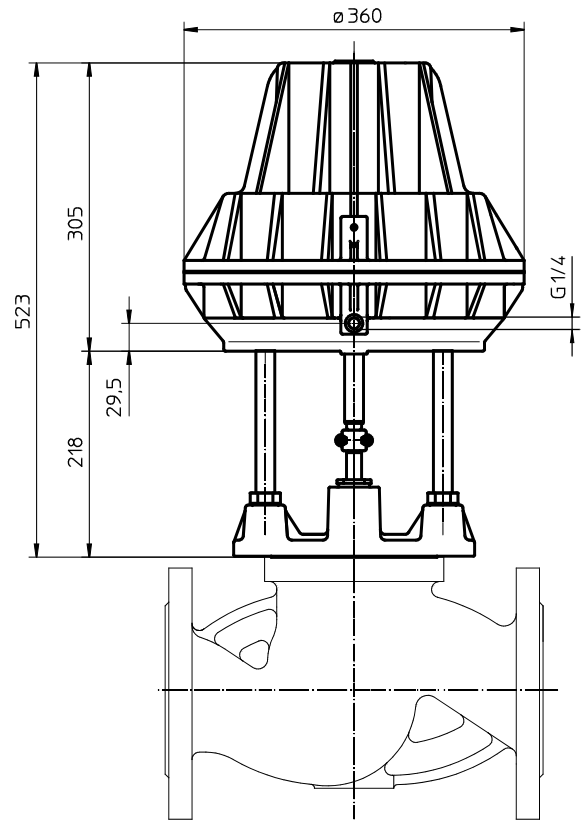

Привод, код 3AN
Функция управления 2 + 3

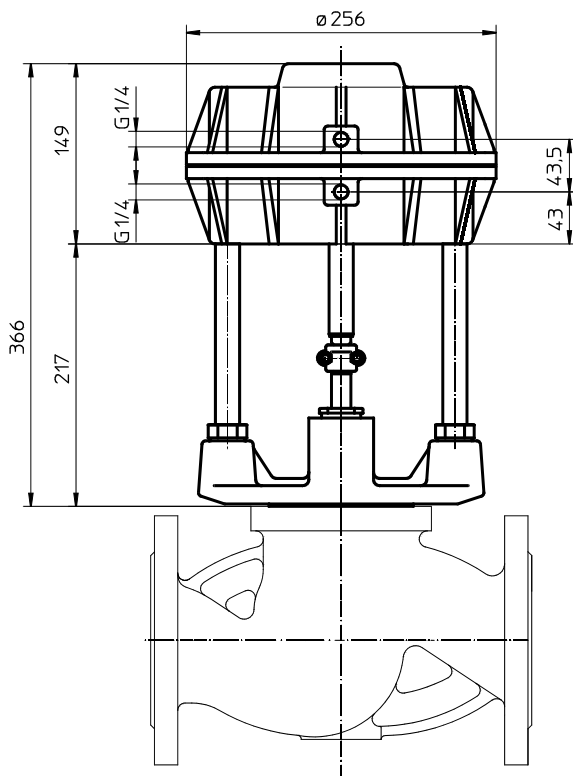

Привод, код 4AN
Функция управления 2 + 3

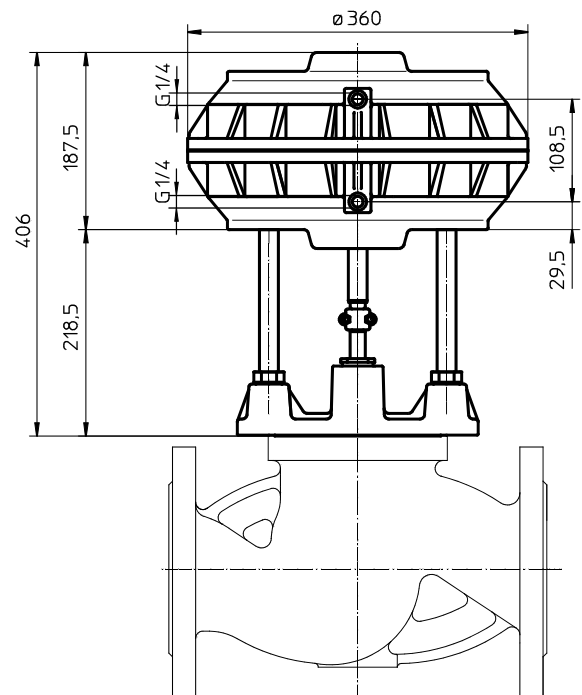

Размеры корпуса [мм]

Фланец, код соединения 8 Материал корпуса клапана 1.4408 (код 37), EN-GJS-400-18-LT (код 90)

DN	Количество болтов	FTF	$\varnothing D$	$\varnothing K$	$\varnothing L$	Масса [кг]
65	4	290	185	145	18	12,7
80	8	310	200	160	18	15,4
100	8	350	220	180	18	23,0
125	8	400	250	210	18	33,5
150	8	480	285	240	22	42,5

Материалы, см. в обзорной таблице на с. 8

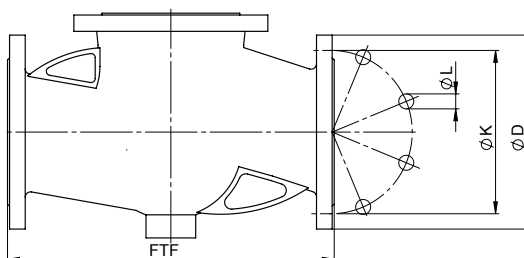

Фланец, код соединения 11 Материал корпуса клапана 1.4408 (Code 37)

DN	Количество болтов	FTF	$\varnothing D$	$\varnothing K$	$\varnothing L$	Масса [кг]
50	4	230	165	125	18	11,5

Материалы, см. в обзорной таблице на с. 8

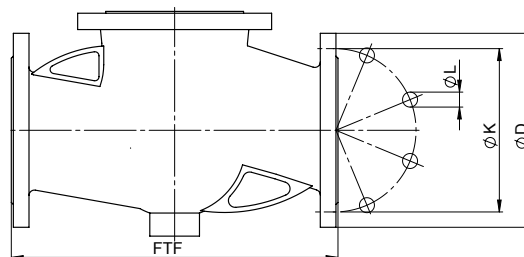

Размеры корпуса [мм]

Фланец, код соединения 39
Материал корпуса клапана 1.4408 (код 37), EN-GJS-400-18-LT (код 90)

DN	Количество болтов	FTF	ø D	ø K	ø L	Масса [кг]
65	4	290	180	139,7	19,0	12,7
80	4	310	190	152,4	19,0	15,4
100	8	350	230	190,5	19,0	23,0
125	8	400	255	215,9	22,2	33,5
150	8	480	280	241,3	22,2	42,5

Материалы см. в обзорной таблице ниже

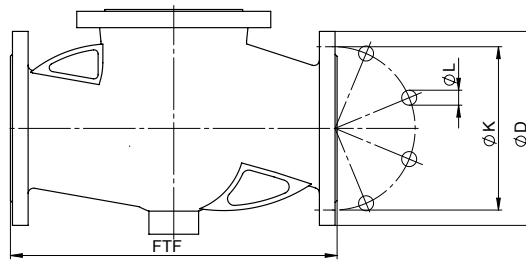

Обзор корпусов клапанов для GEMÜ 536

Код соединения	8		11	39	
	37	90	37	37	90
DN 50	-	-	X	-	-
DN 65	X	X	-	X	X
DN 80	X	X	-	X	X
DN 100	X	X	-	X	X
DN 125	X	X	-	X	X
DN 150	X	X	-	X	X

Сведения о других седельных клапанах, принадлежностях и прочей продукции — см. производственную программу и прайс-лист.

Обращайтесь к нам!

GEMÜ® КЛАПАНЫ, СИСТЕМЫ
ИЗМЕРЕНИЯ И РЕГУЛИРОВАНИЯ

